

# SCHOOL-SCOUT.DE

Unterrichtsmaterialien in digitaler und in gedruckter Form

## Auszug aus:

*Der Sehsinn: Lernwerkstatt: Auge, Ohr & Co.*

Das komplette Material finden Sie hier:

[School-Scout.de](http://School-Scout.de)

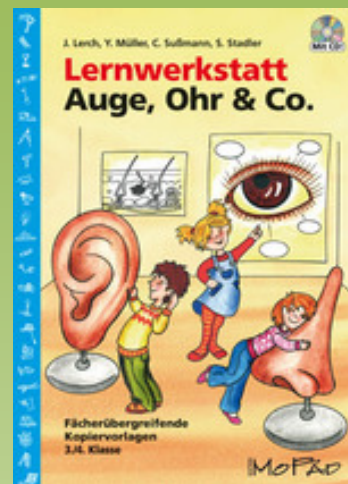



# DOWNLOAD

Julia Lerch, Yvonne Müller,  
Christine Sußmann, Sonja Stadler

## Der Sehsinn

16 Lernstationen für den schnellen Einsatz  
im Sachunterricht

Downloadauszug  
aus dem Originaltitel:

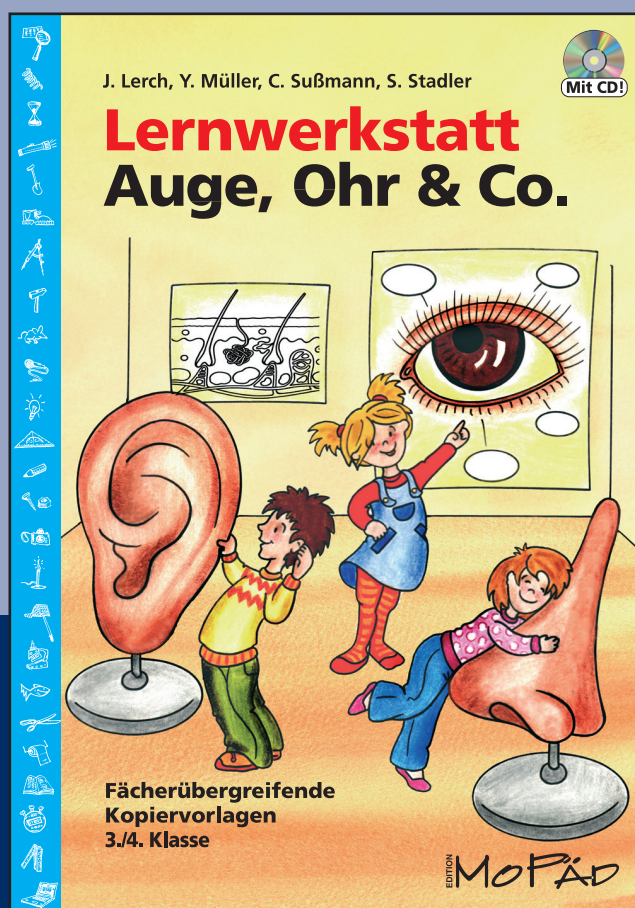

Folgende Symbole helfen Ihnen und Ihren Schülern bei der Orientierung:



Pflichtstation



Wahlstation



Einzelarbeit



Partnerarbeit



Hier sollen die Schüler alle Unterstationen aufgrund des inhaltlichen Zusammenhangs als Zyklus durchlaufen.



# Station 1 Bau des Auges



## Das brauchst du:

- Lesetext
- Bleistift und Lineal, durchsichtiges Klebeband
- Modell vom Auge
- Wortkarten „Die Teile des Auges“
- Lösungskarte
- Arbeitsblatt: So ist mein Auge aufgebaut!

## Das ist deine Aufgabe:

1. Suche dir einen Partner an dieser Station.
2. Lies den Lesetext allein und unterstreich die einzelnen Teile des Auges.
3. Baut das Modell vorsichtig auseinander.
4. Nehmt nun die Wortkarten aus dem Briefumschlag und legt sie zu den entsprechenden Teilen des Auges.
5. Erklärt euch gegenseitig, wie das Auge aufgebaut ist.
6. Füllt nun das Arbeitsblatt aus.
7. Kontrolliert mit der Lösungskarte.

 Lerch/Müller/Sußmann/Stadler: Der Sehsinn  
© Persen Verlag GmbH, Buxtehude



## Auge Station 1 Wortkarten

Hornhaut	Glaskörper	Pupille
Regenbogenhaut oder Iris	Tränenkanal	

Briefumschlag:

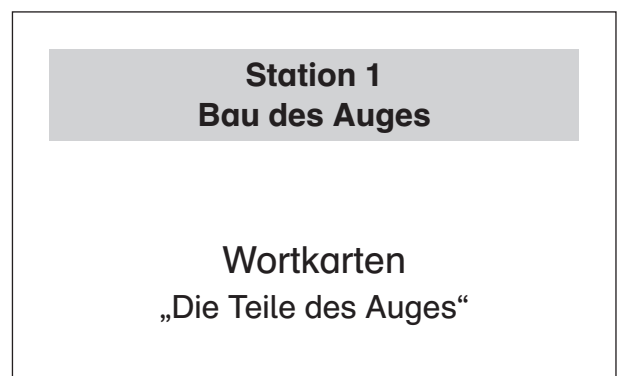
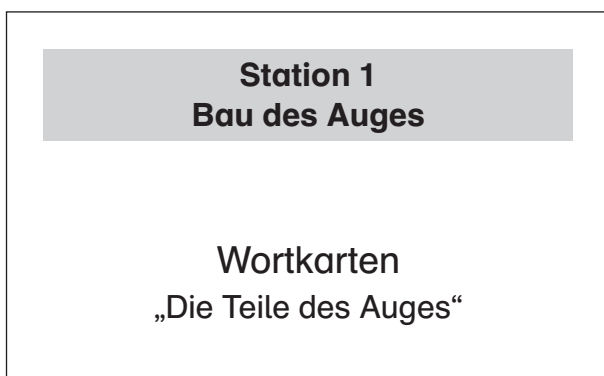

## Wie ist mein Auge aufgebaut?

Dein Auge ist ein sehr wichtiges Sinnesorgan, das vieles kann.

Wenn du dein Auge im Spiegel betrachtest, siehst du die äußeren Teile.

Das Auge liegt im Kopf in der Augenhöhle und wird von Muskeln gehalten. Es wird auch *Augapfel* genannt.

Über dem Augapfel befindet sich die *Augenbraue*. Mit dem *Augenlid* kannst du dein Auge verschließen. Daran befinden sich die *Wimpern*.

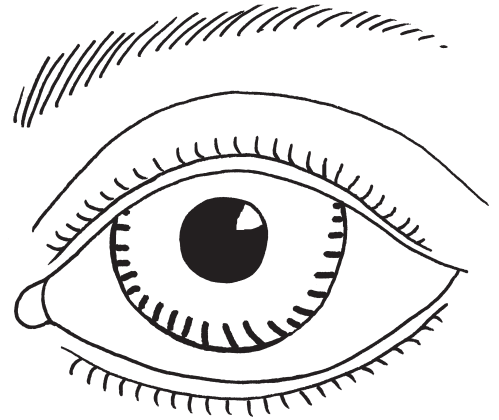

Aus dem *Tränenkanal* fließt Tränenflüssigkeit, die das Auge befeuchtet. Die oberste Schicht nennt man *Hornhaut*. Diese muss immer feucht bleiben.

Das Licht dringt durch die Pupille in dein Auge. Die *Pupille* ist das Schwarze in der Augenmitte. Den farbigen Ring nennt man *Regenbogenhaut* oder *Iris*.

Damit du sehen kannst, brauchst du noch weitere Teile im Inneren des Auges.

Das Licht trifft auf die *Linse*. Du brauchst die Linse, damit du scharf sehen kannst. Durch den *Glaskörper* leitet sie das Licht weiter an die richtige Stelle im Augenhintergrund.

Dort befindet sich die *Netzhaut*. Alles, was deine Pupille „einfängt“, wird hier auf dem Kopf und verkleinert abgebildet.

Der Sehnerv leitet das Bild an dein Gehirn weiter. Erst im Gehirn siehst du „richtig“.

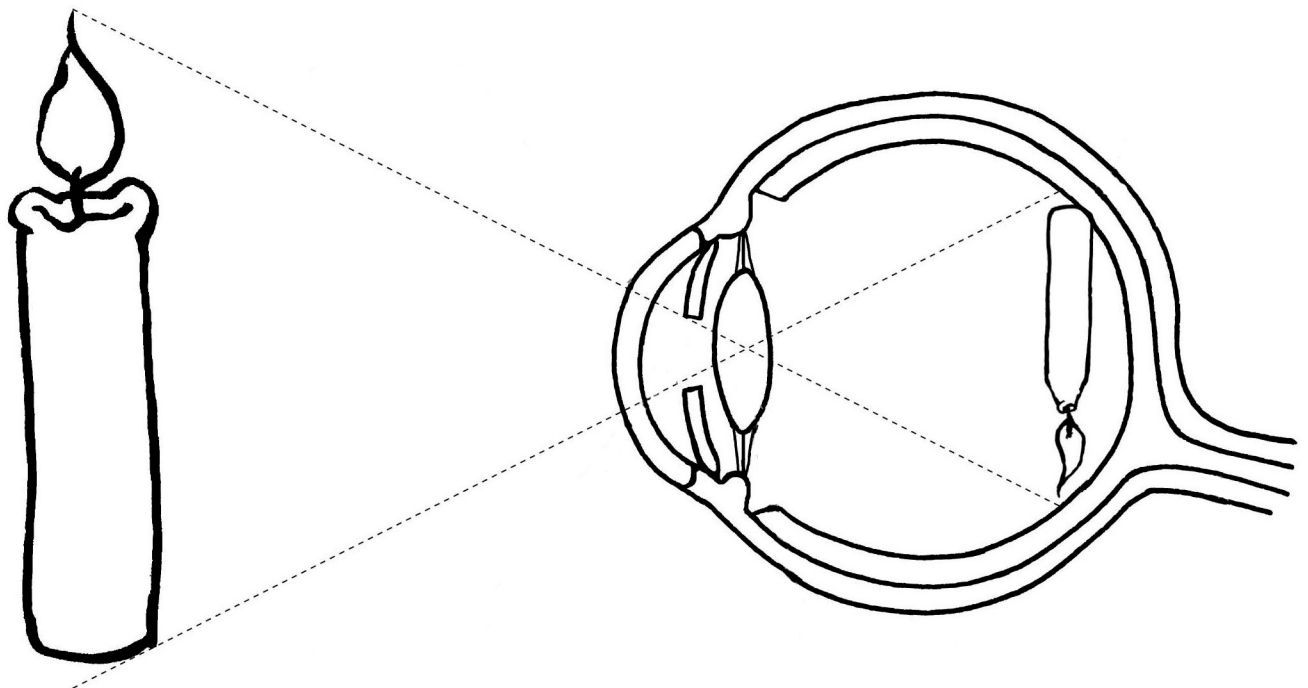

# SCHOOL-SCOUT.DE

Unterrichtsmaterialien in digitaler und in gedruckter Form

## Auszug aus:

*Der Sehsinn: Lernwerkstatt: Auge, Ohr & Co.*

Das komplette Material finden Sie hier:

[School-Scout.de](http://School-Scout.de)

