

# SCHOOL-SCOUT.DE

Unterrichtsmaterialien in digitaler und in gedruckter Form

**Auszug aus:**

*Sprachspiele zu viert 1–2: Beschreiben und zuhören*

Das komplette Material finden Sie hier:

[School-Scout.de](http://School-Scout.de)



# Inhaltsverzeichnis



---

<b>Einleitung und Hinweise</b> .....	4
<b>Spielbeschreibungen</b> .....	6
<b>Kopiervorlagen</b>	
Symbole verbinden .....	9
Unterschiede suchen .....	11
Bild ergänzen.....	13
Gesuchte Person finden.....	15
Puzzle lösen.....	17
Zahlen verbinden.....	19
Schattenfigur suchen.....	21
Sudoku lösen.....	23
Koordinaten finden.....	25
Bild diktieren.....	27
Pläne verstehen.....	29
Bild ausmalen .....	31
Muster zeichnen.....	33
Gemälde beschreiben .....	35
Nach Anleitung basteln.....	37
PET-Monster würfeln .....	39
Richtigen Platz finden .....	41
Formen anordnen.....	43
<b>Lösungen</b> .....	45

# Einleitung und Hinweise



---

**Zum Lehrmittel** ..... Mit den Übungen des Ordners «Sprachspiele zu viert – Beschreiben und zuhören» trainieren die Kinder auf lustbetonte Art, Dinge genau zu beschreiben, aufmerksam zuzuhören, sich verbal auszutauschen und gemeinsam zu einer Lösung zu gelangen. Bei den 18 kurzen Spielen stehen sprachliche Aspekte im Vordergrund. Gleichzeitig üben die Kinder aber auch in anderen Fach-/Kompetenzbereichen wie beispielsweise der Mathematik, der Logik und Wahrnehmung oder dem Gestalten.

Die einzelnen Übungen dauern nur wenige Minuten und eignen sich nebst dem Einsatz im Fach Deutsch auch als allgemeine Stundeneinstiege oder als Zwischenaufgaben für schnelle Kinder und/oder um Wartezeiten zu überbrücken. Die Kinder arbeiten jeweils in Vierergruppen, wobei sich immer zwei Zweiertteams (Team A und Team B) austauschen. Um die unterschiedlichen Sprachfähigkeiten aufzufangen und gezielt zu fördern, ist jedes Spiel zweifach differenziert.

**Bezug zum Lehrplan** ..... Der Fachbereich Deutsch beinhaltet unter anderem die Kompetenzbereiche «1: Hören» und «3: Sprechen». Mit den Übungen dieses Ordners bearbeiten die Kinder die folgenden Kompetenzstufen dieser Bereiche: Die Schülerinnen und Schüler ...

- können die Aufmerksamkeit auf die sprechende Person und deren Beitrag richten. *D.1.A.1.1a*
- können eine Hörerwartung aufbauen und die nötige Ausdauer aufbringen, um einem längeren Hörbeitrag zu folgen. *D.1.A.1.1e*
- können einem kurzen Hörtext bis zum Ende folgen und die für sie bedeutsamen Inhalte wiedergeben. *D.1.B.1.1c*
- können an einem Gespräch teilnehmen und die entsprechenden Gesprächsregeln meist einhalten. *D.1.C.1.1b*
- können nachfragen, wenn sie etwas in einem Gespräch nicht verstanden haben. *D.1.C.1.1c*
- können ihren produktiven Wortschatz aktivieren, um sich in verschiedenen Themen und Situationen sprachlich angemessen auszudrücken. *D.3.A.1.1b*
- können in einer vertrauten, selbstgewählten Sprechrolle an einem Spiel aktiv teilnehmen. *D.3.C.1.1a*
- können einen Gesprächsbeitrag laut und deutlich in Mundart und in Standardsprache formulieren. *D.3.C.1.1c*



---

Die Schülerinnen und Schüler erarbeiten die Übungen selbstständig. Auf diese Weise schulen sie auch die folgenden überfachlichen Kompetenzen: Die Schülerinnen und Schüler ...

- können sich in neuen, ungewohnten Situationen zurechtfinden.
- können Herausforderungen annehmen und konstruktiv damit umgehen.
- können sich auf eine Aufgabe konzentrieren und ausdauernd und diszipliniert daran arbeiten.
- können gemeinsam mit anderen Kindern zielführend arbeiten.

Weitere Kompetenzen aus anderen Fachbereichen werden auf den Seiten 6–8 direkt bei den Spielbeschreibungen erwähnt.

**Sozialform** ..... Die Kinder arbeiten jeweils in Vierergruppen, wobei sich immer zwei Zweiertteams (Team A und Team B) austauschen. Die Arbeit und Absprache im Zweiertteam kann eine Herausforderung und eine Hilfe zugleich sein: Unsichere Kinder kann es entlasten, dass sie ein zweites Kind neben sich haben. Gleichzeitig kann es anspruchsvoll sein, sich zu zweit abzusprechen und zu einigen und gemeinsam das andere Team anzuleiten.

Zur Übersicht sind die Aufgabenblätter im Titel jeweils mit A oder B gekennzeichnet. Die Aufgaben sind alle im Format A5 angelegt. Am besten schneiden Sie die A4-Blätter in der Mitte entzwei und verteilen die Blätterhälften den Teams A und B. Die Vierergruppen sollen sich so hinsetzen, dass sie sich gegenseitig nicht aufs Blatt sehen. Evtl. stellen die Kinder dazu einen Sichtschutz in ihre Mitte bzw. die Mitte der beiden Teams.

**Differenzierung** ..... Um die unterschiedlichen Sprachfähigkeiten aufzufangen und gezielt zu fördern, ist jedes Spiel zweifach differenziert. Die einfachere Spielvariante ist im Titel jeweils mit einem Stern \*, die schwierigere Variante mit zwei Sternen \*\* markiert.

**Lösungen** ..... Bei den meisten Aufgaben kontrollieren sich die Kinder gegenseitig, indem sie jeweils Blatt A und B vergleichen. Bei diesen Aufgaben gibt es Lösungen: Unterschiede suchen S. 11 und 12, Schattenfigur suchen S. 21 und 22, Sudoku lösen S. 23 und 24 (Lösungen auf S. 45).

**Editionsform** ..... Das Lehrmittel «Sprachspiele zu viert – Beschreiben und zuhören» besteht aus einem Ordner: *Ordner, 45 Seiten, 36 Kopiervorl., Format A4.* Bestell-Nr. **2012**  
Den Sprachspiele-Ordner gibt es auch für die 3.–4. Klasse: «Sprachspiele zu zweit – Beschreiben und zuhören», Bestell-Nr. **2015**

# Spielbeschreibungen



- 
- S. 9 und 10: Symbole verbinden**..... **Material:** Bleistift, evtl. Lineal  
**Aufgabe:** Die Teams A und B finden zusammen einen Weg, wie durch Verbinden der Symbole eine Figur entsteht. Nur Team A kennt die Lösung.  
**Differenzierung:** Beim Niveau \*\* sind mehr Symbole zu verbinden.
- S. 11 und 12: Unterschiede suchen**..... **Material:** Bleistift  
**Aufgabe:** Die Teams A und B haben abgesehen von einigen Unterschieden das gleiche Bild vor sich. Durchs Gespräch finden sie die Unterschiede.  
**Differenzierung:** Niveau \* hat 8, Niveau \*\* 10 Unterschiede.
- S. 13 und 14: Bild ergänzen** ..... **Material:** Farbstifte  
**Aufgabe:** Team A liest laut und deutlich vor, was Team B beim Bild farbig ausmalen oder ergänzen soll.  
**Differenzierung:** Niveau \* und Niveau \*\* unterscheiden sich hinsichtlich des Umfangs und der Komplexität der Texte.
- S. 15 und 16: Gesuchte Person finden** ..... **Material:** Bleistift  
**Aufgabe:** Durch geschicktes Fragen findet Team B heraus, welche Person Team A auf dem Feld markiert hat.  
**Differenzierung:** Beim Niveau \*\* stehen mehr Personen zur Auswahl.  
**Mögliche Weiterführung:** Die Personen in verschiedenen Farben ausmalen.
- S. 17 und 18: Puzzle lösen**..... **Material:** Schere  
**Aufgabe:** Team A hat das Lösungsbild eines Puzzles vor sich, Team B die ausgeschnittenen Puzzleteile. Team A beschreibt Team B präzise die einzelnen Teile und wo sie angeordnet werden müssen.  
**Differenzierung:** Das Puzzle \* hat 6, das Puzzle \*\* 9 Teile.
- S. 19 und 20: Zahlen verbinden** ..... **Material:** Bleistift  
**Aufgabe:** Diese Aufgabe unterscheidet sich von anderen Zahlen-Verbindaufgaben dadurch, dass die Zahlen nicht der Reihe nach angeordnet sind. Team A diktiert Team B, in welcher Reihenfolge die Zahlen verbunden werden müssen. Das richtige Verbinden ergibt ein Lösungsbild.  
**Differenzierung:** Niveau \* verbindet die Zahlen bis 40, Niveau \*\* bis 60.
- S. 21 und 22: Schattenfigur suchen** ..... **Material:** Bleistift  
**Aufgabe:** Team A beschreibt Team B eine Figur möglichst präzise, Team B sucht aus mehreren Schattenfiguren den dazu passenden Schatten.  
**Differenzierung:** Beim Niveau \* sind es vier, beim Niveau \*\* sechs Schattenfiguren. Die Schattenfiguren beim Niveau \*\* sind komplexer.



- 
- S. 23 und 24: Sudoku lösen ..... **Material:** Bleistift  
**Aufgabe:** Beide Teams suchen gemeinsam die Lösung für ein Sudoku. Sie tauschen sich aus und ordnen die Formen oder Zahlen so an, dass jede Form bzw. Zahl in jeder Zeile und Spalte nur ein Mal vorkommt.  
**Differenzierung:** Das Sudoku \*\* hat mehr Felder und Zahlen statt Formen.
- S. 25 und 26: Koordinaten finden ..... **Material:** Bleistift  
**Aufgabe:** Die Kinder üben die Orientierung in einem Raster. Team A notiert und beschreibt Team B Koordinaten, die ein Lösungsbild ergeben.  
**Differenzierung:** Beim Niveau \*\* werden mehr Felder ausgemalt.
- S. 27 und 28: Bild diktieren ..... **Material:** Farbstifte  
**Aufgabe:** Team A malt Elefanten aus und diktiert Team B das Bild.  
**Differenzierung:** Team A überlegt sich beim Niveau \*\* als zusätzliche Aufgabe zwei lustige Bilddetails und diktiert sie Team B.
- S. 29 und 30: Pläne verstehen ..... **Material:** Bleistift  
**Aufgabe:** Team A beschreibt Team B den Weg durch einen Plan. Beide Teams trainieren die Richtungsangaben und die Orientierung im Raum.  
**Differenzierung:** Beim Niveau \* ist der Weg vorgegeben, beim Niveau \*\* wird er selbst gesucht und beschrieben. Zudem ist der Plan grösser.
- S. 31 und 32: Bild ausmalen ..... **Material:** Farbstifte  
**Aufgabe:** Die Teams A und B malen durch gegenseitigen Austausch ein Bild genau gleich aus. Team A wählt die Farben und Felder und diktiert.  
**Differenzierung:** Beim Niveau \*\* sind die Felder kleiner und unregelmässiger. Zudem muss sich Team A an einen vorgegebenen Farbcode halten.
- S. 33 und 34: Muster zeichnen ..... **Material:** Bleistift  
**Aufgabe:** Team A beschreibt verschiedene Muster, Team B zeichnet sie richtig ein. Die Kinder orientieren sich mittels Angaben wie «oberhalb», «rechts von» usw. Tipp: Von den bereits gefüllten Feldern ausgehen.  
**Differenzierung:** Niveau \*\* enthält mehr und schwierigere Muster.
- S. 35 und 36: Gemälde beschreiben ..... **Vorbereitung:** Beim Niveau \*\* schneidet Team B vorgängig die Bilder aus.  
**Material:** Bleistift, Schere  
**Aufgabe:** Team A beschreibt verschiedene Gemälde, Team B nummeriert die Bilder in der richtigen Reihenfolge (Ordnungszahlen üben).  
**Differenzierung:** Niveau \*\* enthält mehr und ähnlichere Bilder.  
**Mögliche Weiterführung:** Treffende Titel für die Gemälde formulieren.
-



- 
- S. 37 und 38: Nach Anleitung basteln** ..... **Vorbereitung:** Beim Niveau \* die Kopiervorlage für Team B auf farbiges Papier kopieren. Beim Niveau \*\* für Team B zusätzliches Papier zur Verfügung stellen.  
**Material:** Schere, Leimstift, Farbstifte, Papier  
**Aufgabe:** Das Team B hört Team A genau zu und bastelt eine Papierraupe (\*) oder eine Faltblume (\*\*).  
**Differenzierung:** Beim Niveau \*\* ist sowohl das Beschreiben (Team A) als auch das Basteln (Team B) komplexer.
- S. 39 und 40: PET-Monster würfeln** ..... **Vorbereitung:** Sammeln Sie farbige Deckel von PET-Flaschen. Besorgen Sie verschiedene Wackelaugen und verschiedenfarbige kleine Bastelpompons (oder alternativ Krepppapier-Kügelchen).  
**Material:** diverse PET-Deckel, Wackelaugen, Pompons, Augenzwürfel, schwarzer Stift  
**Aufgabe:** Team B legt jeweils kleine Monsterköpfe. Das Entstehen der Köpfe folgt dem Zufallsprinzip: Team B würfelt, nennt Team A die Würfelzahl, Team A liest in der Tabelle die entsprechende Anleitung und teilt sie dem Team B mit. Der Reihe nach werden so zuerst der Kopf, die Augen und die Nase bestimmt und gelegt. Durch dieses Frage-Antwort-Schema gelangen die Gruppen gemeinsam zu einem Ergebnis. Die Kinder trainieren dabei nebst den sprachlichen Fähigkeiten auch die Würfelbilder und die Farben.  
**Differenzierung:** Beim Niveau \* werden drei Körperteile erwürfelt, bei Niveau \*\* sind es vier. Bei beiden Aufgaben ist es wichtig, die Tabelle vor Spielbeginn mit den Kindern zu besprechen (evtl. Probedurchgang).
- S. 41 und 42: Richtigen Platz finden** ..... **Vorbereitung:** Kopieren Sie die linke Tabelle A zweimal. Team A zerschneidet vor Spielbeginn eine der Tabellen in Bildkarten fürs Team B.  
**Material:** Schere  
**Aufgabe:** Team A und Team B tauschen sich durch Beschreiben und Nachfragen darüber aus, welches Bild wo im Raster gelegt werden soll.  
**Differenzierung:** Die Tabelle beim Niveau \*\* enthält mehr Felder.
- S. 43 und 44: Formen anordnen** ..... **Material:** Schere, Farbstifte  
**Aufgabe:** Team A legt die ausgeschnittenen Formen-Karten in eine Reihe, eine Pyramide oder als Turm. Sie beschreibt Team B, wie ihre Form aussieht.  
**Differenzierung:** Beim Niveau \* geht es nur um die geometrischen Formen und ihre korrekte Anordnung, beim Niveau \*\* kommt die Farbe bzw. das richtige Ausmalen hinzu.



## Symbole verbinden – A \*

Helft Team B, das Bild richtig nachzuzeichnen. Nennt jeweils die Symbole, die Team A verbinden soll.

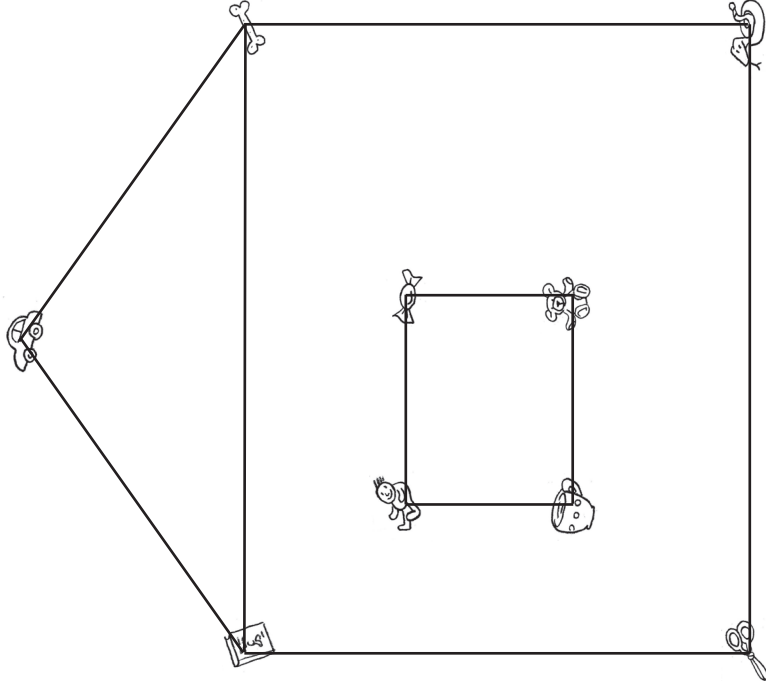

## Symbole verbinden – B \*

Hört genau hin, welche Symbole ihr verbinden sollt. Fragt bei Team A nach, wenn ihr etwas nicht verstanden habt. Zeichnet immer gerade Linien.

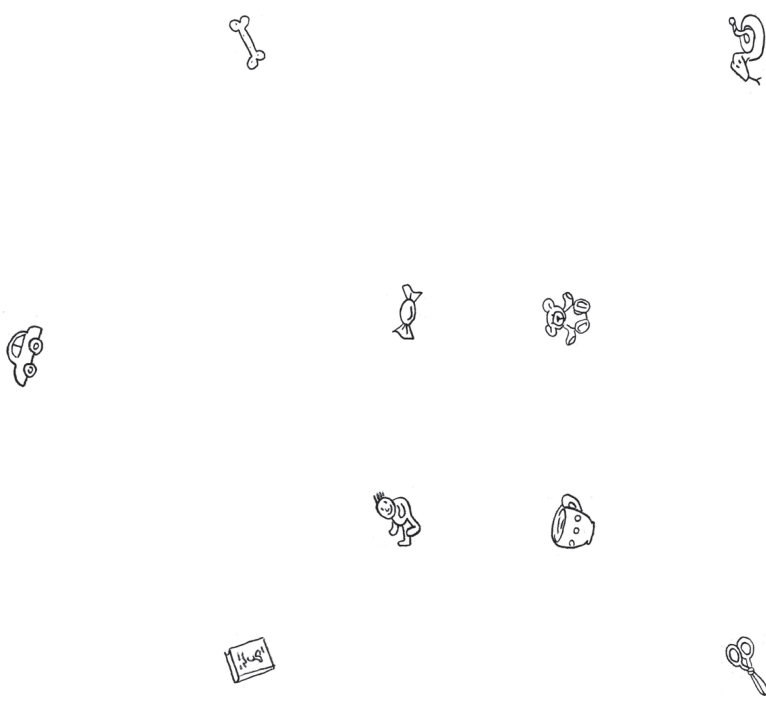



# SCHOOL-SCOUT.DE

Unterrichtsmaterialien in digitaler und in gedruckter Form

**Auszug aus:**

*Sprachspiele zu viert 1–2: Beschreiben und zuhören*

Das komplette Material finden Sie hier:

[School-Scout.de](http://School-Scout.de)

